

Sonda Pt 100 de -40 °C a +200 °C

Pt 100 probe of -40 °C to +200 °C

UTILIZACIÓN

La sonda es utilizada habitualmente en el control de temperaturas en calentamiento eléctrico de tuberías y tanques.

Para poderse fijar en las tuberías incorpora una abrazadera.

CARACTERÍSTICAS

El cable de la sonda tiene una longitud de 1.5 m, y está formado por dos conductores unipolares para su conexión. En el extremo del cable incorpora un prensaestopas con rosca M12x1,5 adecuado para una temperatura ambiente de -40 °C a +100 °C.

La sonda **AKO-15595**, consta de:

Nº1 Sonda Pt 100 con vaina de acero inoxidable, cable con aislamiento de silicona y trenza de acero inoxidable para su protección

Nº2 Tuerca M12x1,5

Nº3 Abrazadera de acero inoxidable para un diámetro de tubería de hasta 170 mm

Hoja técnica 1559H500 de la sonda Pt 100

APPLICATION

The probe is used usually in the control of temperatures in electric heating of pipes and tanks .

In order to fix the probe in the pipes, it includes one clamp.

FEATURES

The cable of the probe has a length of 1.5 m, and it is formed by two unipolars wires for their connection.

In the end of the cable incorporate a gland with M12x1,5 thread suitable for ambient temperature of -40 °C to +100 °C.

*The **AKO-15595** probe consists of:*

No. 1 *Pt 100 probe with of stainless steel sheath, silicone rubber insulated cable, stainless steel braided for protection*

No. 2 *M12x1,5 nut*

No. 3 *Clamp of stainless steel for a pipe diameter of maximum 170 mm*

Data sheet 1559H500 of Pt 100 probe

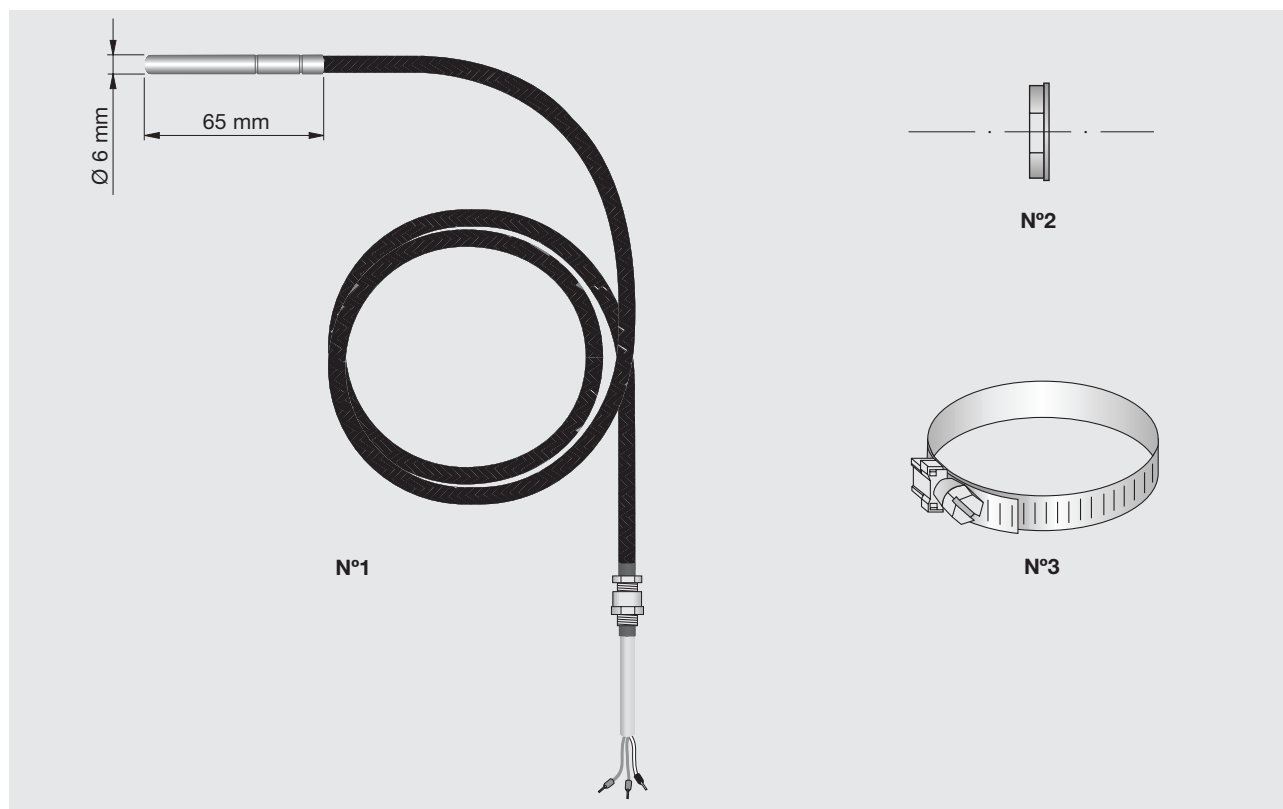

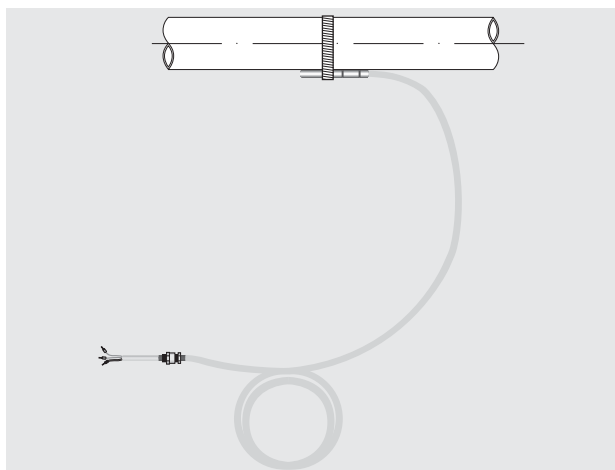
INSTRUCCIONES DE APLICACIÓN / APPLICATION INSTRUCTIONS

N°4

Instalar la sonda en la tubería mediante la abrazadera N°3. Para diámetros de tuberías superiores a 170 mm, la abrazadera no es adecuada, por lo que deberá complementarse con cinta **AKO-1903**.

*Install the probe in the pipe using the clamp No. 3. For pipe diameters greater than 170 mm, the clamp is inappropriate. The gap should be filled with **AKO-1903** tape.*

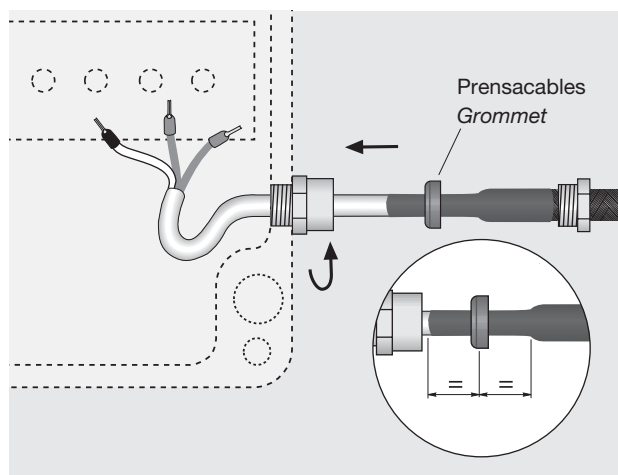

N°5

Pasar el extremo del cable por el taladro de entrada al termostato.

Roscar el cuerpo al prensaestopas en el taladro del termostato.

Situar el prensaestopas según detalle.

Pass the prepared cable end through thermostat entry.

Screw gland body into junction thermostat entry.

Position the grommet as show.

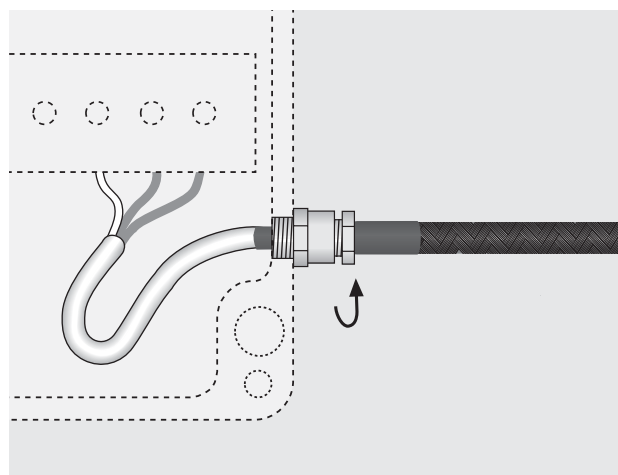

N°6

Desplazar el prensaestopas en el cuerpo de prensaestopas.

Apretar la tuerca en el cuerpo del prensaestopas.

Conectar los cables unipolares en los bornes adecuados.

Insert the grommet into the gland body.

Tighten the nut on the gland body.

Connect the unipolars wires in the appropriate terminals.

